



Freezer

use & care

Introduction.....	2	Controls And Settings.....	12
Important Safety Information	3	Storage Features.....	14
Features.....	6	Care And Cleaning.....	15
Installation	7	Troubleshooting	17
Door Removal/Reversal.....	8	Limited Warranty	18

2

INTRODUCTION

Welcome to our **family**

Thank you for bringing Frigidaire into your home! We see your purchase as the beginning of a long relationship together.

This manual is your resource for the use and care of your product. Please read it before using your appliance. Keep it handy for quick reference. If something doesn't seem right, the troubleshooting section will help you with common issues.

FAQs, helpful tips and videos, cleaning products, and kitchen and home accessories are available at Frigidaire.com.

We are here for you! Visit our website, chat with an agent, or call us if you need help. We may be able to help you avoid a service visit. If you do need service, we can get that started for you.

Let's make it official! Be sure to register your product.

Keep your product info here so it's easy to find.

Model Number _____

Serial Number _____

Purchase Date _____

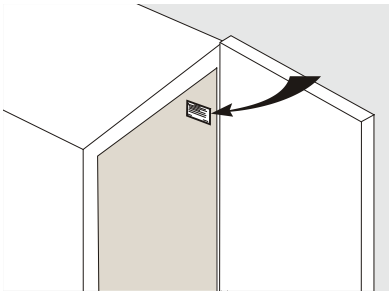

Serial Plate Location



Installation Checklist

Doors

- Door seals completely to cabinet on all sides
- Door is level from side to side across the top

Leveling

- Appliance is level, side-to-side and tilted 1/4" (6 mm) front-to-back
- Cabinet is setting solid on all corners
- Anti-tip bracket set in front (both sides)

Electrical Power

- House power turned on
- Appliance plugged in

Final Checks

- Shipping material removed
- Registration card sent in



WARNING

Please read all instructions before using this appliance.

Safety Definitions

 This is the safety alert symbol. It is used to alert of potential personal injury hazards. Obey all safety messages that follow this symbol to avoid possible injury or death.



DANGER

DANGER indicates an imminently hazardous situation which, if not avoided, will result in death or serious injury.



WARNING

WARNING indicates a potentially hazardous situation which, if not avoided, could result in death or serious injury.



CAUTION

CAUTION indicates a potentially hazardous situation which, if not avoided, may result in minor or moderate injury.



IMPORTANT

IMPORTANT indicates installation, operation or maintenance information which is important but not hazard-related.



DANGER



DANGER Risk of fire or explosion. Flammable refrigerant used. Do not use mechanical devices to defrost refrigerator. Do not puncture refrigerant tubing.

DANGER Risk of fire or explosion. Flammable refrigerant used. To be repaired only by trained service personnel. Use only manufacturer-authorized service parts. Any repair equipment used must be designed for flammable refrigerants. Follow all manufacturer repair instructions. Do not puncture refrigerant tubing.



CAUTION



CAUTION Risk of fire or explosion. Dispose of refrigerator properly in accordance with the applicable federal or local regulations. Flammable refrigerant used.

CAUTION Risk of fire or explosion due to puncture of refrigerant tubing. Follow handling instructions carefully. Flammable refrigerant used.



WARNING

CALIFORNIA RESIDENTS ONLY
Cancer and Reproductive Harm
www.P65Warnings.ca.gov

4

IMPORTANT SAFETY INFORMATION

Safety Instructions

- DO NOT store or use gasoline, or other flammable liquid within or in the vicinity of this appliance. Read Product Label for warnings regarding flammability and other hazards.
- DO NOT store explosive substances such as aerosol cans with a flammable propellant in this appliance.
- DO NOT operate the refrigerator in the presence of explosive fumes.
- Avoid contact with any moving parts of automatic ice maker.
- Remove all staples from the carton. Staples can cause severe cuts, and also destroy finishes if they come in contact with other appliances or furniture.



WARNING

Do not use electrical appliances inside the food storage compartments of the appliance unless they are of the type recommended by the manufacturer.

Child Safety

This appliance is not intended for use by persons (including children) with reduced physical, sensory or mental capabilities, or lack of experience and knowledge, unless they have been given supervision or instruction concerning use of the appliance by a person responsible for their safety.

Destroy or recycle the carton, plastic bags, and any exterior wrapping material immediately after the refrigerator is unpacked. Children should **NEVER** use these items to play. Cartons covered with rugs, bedspreads, plastic sheets or stretch wrap may become airtight chambers, and can quickly cause suffocation.

Proper Disposal of your Appliance

Risk of child entrapment

Child entrapment and suffocation are not problems of the past. Junked or abandoned appliances are still dangerous – even if they will sit for “just a few days”. If you are getting rid of your old appliance, please follow the instructions below to help prevent accidents.

We strongly encourage responsible appliance recycling/disposal methods. Check with your utility company or visit energystar.gov/recycle for more information on recycling your old appliance.

Before you throw away your old appliance:

- Remove door.
- Leave shelves in place so children may not easily climb inside.
- Have refrigerant removed by a qualified service technician.

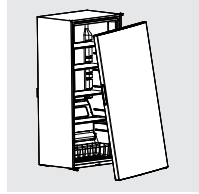

IMPORTANT

CFC/HCFC Disposal

Your old appliance may have a cooling system that used CFCs or HCFCs (chlorofluorocarbons or hydrochlorofluorocarbons). CFCs and HCFCs are believed to harm stratospheric ozone if released to the atmosphere. Other refrigerants may also cause harm to the environment if released to the atmosphere.

If you are throwing away your old appliance, make sure the refrigerant is removed for proper disposal by a qualified technician. If you intentionally release refrigerant, you may be subject to fines and imprisonment under provisions of environmental legislation.



WARNING

These guidelines must be followed to ensure that safety mechanisms in this appliance will operate properly.

Electrical information

- Plug the appliance into its own dedicated 115 Volt, 60 Hz., 15 Amp, AC only electrical outlet. The power cord of the appliance is equipped with a 3-prong grounding plug for your protection against electrical shock hazards. Plug it directly into a properly grounded 3-prong receptacle. Install the receptacle in accordance with local codes and ordinances. Consult a qualified electrician. Avoid connecting the appliance to a Ground Fault Interrupter (GFI) circuit. Do not use an extension cord or adapter plug.
- If the power cord is damaged, an authorized service technician should replace it to prevent any risk.
- Never unplug the appliance by pulling on the power cord. Always grip the plug firmly, and pull straight out from the receptacle to prevent damaging the power cord.
- Unplug the appliance before cleaning and before replacing the AC LED light bulb to avoid electrical shock. Use only a 5-watt or less AC LED light bulb.
- Performance may be affected if the voltage varies by 10% or more. Operating the appliance with insufficient power can damage the compressor. Such damage is not covered under your warranty.
- Do not plug the unit into an electrical outlet controlled by a wall switch or pull cord to prevent the appliance from being turned off accidentally.



IMPORTANT

Turning the appliance controls to **off** will disable your appliance's cooling system, but does not disconnect the power to the light bulb and other electrical components. To turn off power to your appliance you must unplug the power cord from the electrical outlet.

Grounding type wall receptacle

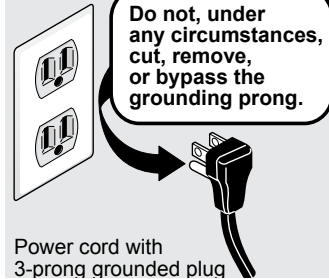

6

FEATURES

*Features may vary according to model

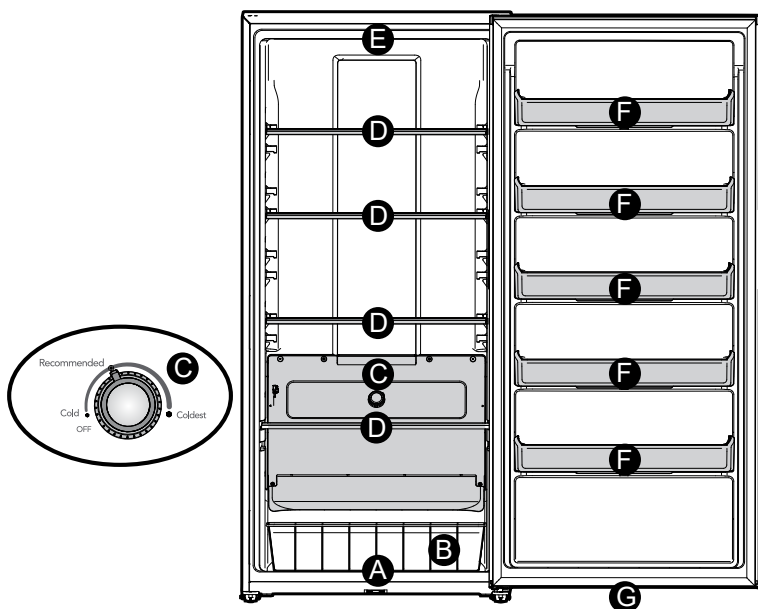

A	Magnetic Door Switch
*B	Freezer Basket
C	Appliance Control (Internal)
*D	Freezer Shelf

E	5-Watt AC LED Light Bulb
*F	Fixed Door Bins
G	Magnet (Door Open Sensor)

→ IMPORTANT

Cleaning your Appliance

Remove tape and glue residue from surfaces before turning on the appliance. Rub a small amount of liquid dish soap over the adhesive with your fingers. Rinse with warm water and dry with a soft cloth.

Do not use sharp instruments, rubbing alcohol, flammable fluids, or abrasive cleaners to remove tape or glue. These products can damage the surface of your appliance.

After you remove all of the package materials, clean the inside of your appliance before using it. See the **CARE AND CLEANING** section in this manual.

See important information about cleaning glass shelves and covers in the **STORAGE FEATURES** section of this manual.

This Use & Care Manual provides general operating instructions for your model. Use the appliance only as instructed in this Use & Care Manual. Before starting the appliance, follow these important first steps.

Location



WARNING

This appliance is intended for use in residential household and similar interior applications such as:

- a kitchen/kitchenette
- a pantry room
- a basement
- an enclosed garage
- other interior residential-type environments

- Choose a place that is near a grounded electrical outlet. Do Not use an extension cord or an adapter plug.
- If possible, place the appliance out of direct sunlight and away from the range, dishwasher or other heat sources.
- Install the appliance on a floor that is level and strong enough to support a fully loaded appliance.



WARNING

DO NOT install the appliance where the temperature will drop below 0°F (-18°C) or rise above 110°F (43°C). The compressor will not be able to maintain proper temperatures inside the unit.



CAUTION

Do not block the lower front of your appliance. Sufficient air circulation is essential to operate your appliance properly.



WARNING

Installation

Allow the following clearances for ease of installation, proper air circulation, and plumbing and electrical connections:

Sides & Top	¾ in. (10 mm)
Back	1 in. (25 mm)



NOTE

If your appliance is placed with the door hinge side against a wall, you may have to allow additional space for the handle so the door can be opened wider.

Guidelines for final positioning of your appliance:

- All 4 corners of the cabinet must rest firmly on the floor.
- The cabinet should be level at the front and rear.
- The door should be level.

Setting the anti-tip bracket:

Models are equipped with an anti-tip bracket. The anti-tip brackets are located on the lower front corners of the cabinet. Lower the anti-tip on each side clockwise until they contact the floor. Do not raise the cabinet.

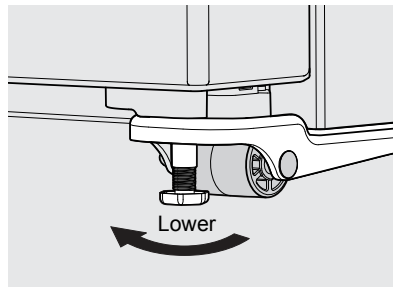

Anti-tip Bracket



WARNING



The anti-tip device must be installed according to the instructions in your Use & Care Manual. Failure to do so may result in injury.

8

DOOR REMOVAL/REVERSAL

Tools Necessary:

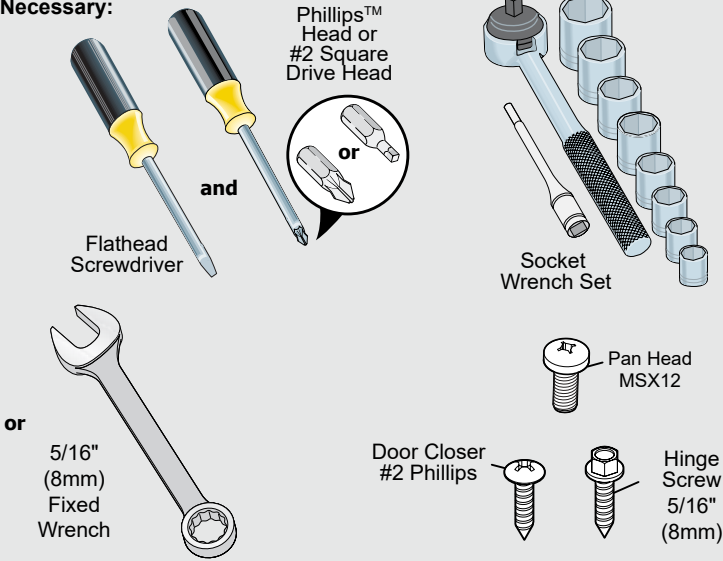

NOTE

The direction in which your appliance doors open (door swing) can be reversed, from left to right or right to left, by moving the door hinges from one side to the other. A qualified person should reverse the door swing.

IMPORTANT

Before you begin, turn the appliance temperature control to **off** and remove the electrical power cord from the wall outlet. Remove any food from door shelves.

1. Unplug your freezer.
2. Remove the 3 screws from the top hinge using a Phillips™ screwdriver or 5/16" wrench. Set the hinge and screws aside (see Figure 1).

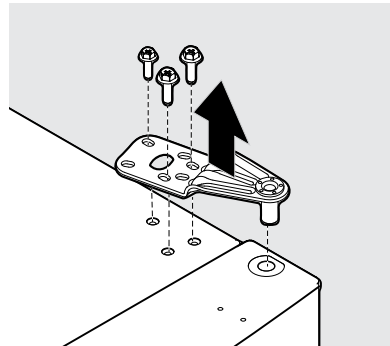

Figure 1

3. Gently pry the hinge bearing out from the top of the freezer door with a flathead screwdriver (See Figure 2A).
4. Install the hinge bearing on the opposite side of the door (see Figure 2B). Remove the door from the unit by lifting the door up.

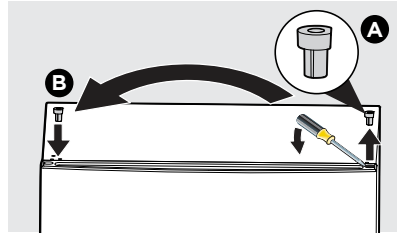

Figure 2

NOTE

Place the door on a padded surface to prevent damage.

5. Flip the door over to access the bottom. Using a Phillips™ screwdriver remove the screws from the hinge bearing and the door closer (see Figure 3A).
6. Using a flat head screwdriver, gently pry the closer/bearing assembly out of the door (see Figure 3B).
7. Separate the door closer and hinge bearing (see Figure 3C).
8. Flip the door closer over 180° and reinstall the closer onto the hinge bearing (see Figure 3D).
9. Using a Phillips™ screwdriver, attach the door closer/bearing assembly to the opposite side of the door (see Figure 3E).

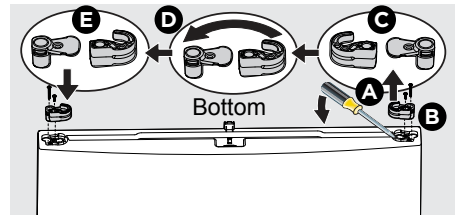

Figure 3

10

DOOR REMOVAL/REVERSAL

10. Using a Phillips™ screwdriver, remove the screw from the door stop (see Figure 4A).
11. Using a flat head screwdriver, gently pry the door stop off the bottom hinge pin (see Figure 4B).
12. Using a ratchet with a 12 mm socket, remove the bottom hinge pin (see Figure 4C).

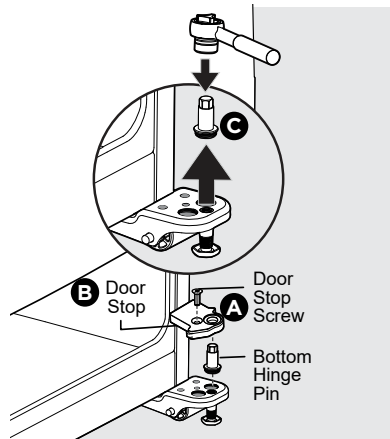

Figure 4

13. Reinstall the hinge pin into the outer hole and tighten with a ratchet and a 12 mm socket (see Figure 5A).
14. Flip door stop over 180° (see Figure 6B) and reinstall onto the opposite hinge over the hinge pin (see Figure 5C).

With the assistance of another person, tilt the appliance back, to have access to the bottom hinge. Loosen the hinge screws slightly, flip the door stopper, and place it on top of the bottom hinge, making adjustments until the stopper is flush against the unit. Tighten all screws. (See Figure 6)

15. Secure the door stop with a screw (see Figure 5D).

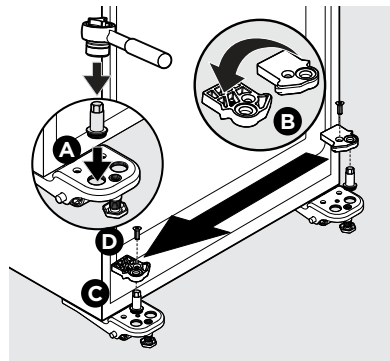

Figure 5

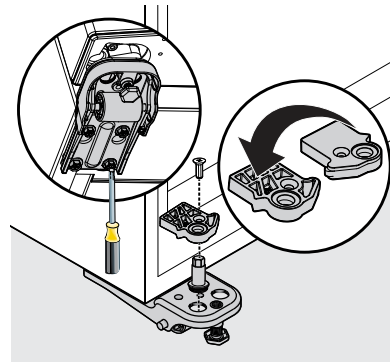

Figure 6

- Slide the door onto the bottom hinge pin at 90° to the freezer cabinet and close the door (see Figure 7).

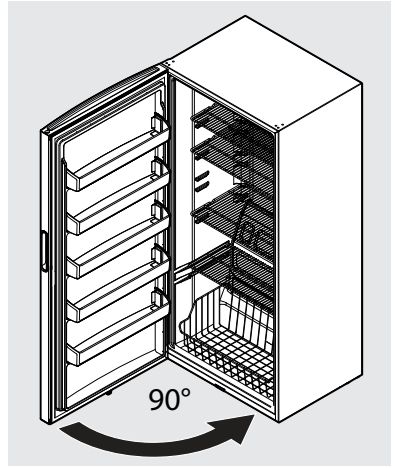

Figure 7

- Using a Phillips™ screwdriver or a 5/16" wrench, secure the top hinge using three 5/16" screws. (see Figure 8).
- Plug the freezer power cord back into the electrical outlet, and turn the freezer temperature control to the **Recommended** setting.

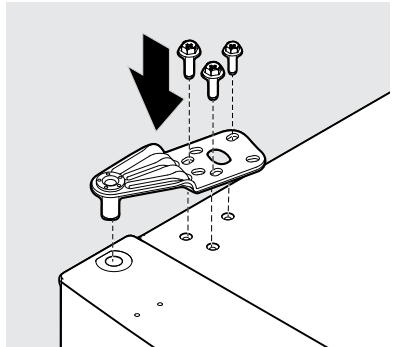

Figure 8

12

CONTROLS AND SETTINGS

Cool Down Period

To ensure safe food storage, allow the appliance to operate with the door closed for at least 8 hours before loading it with food.

Appliance Control

NOTE

When first turning appliance on, adjust the appliance control to **Recommended**. After 24 hours, adjust the controls as needed.

IMPORTANT

Adjusting the appliance control to **OFF** turns off the compressor and prevents the appliance from cooling but does not disconnect the power to the light bulb and other electrical components. To turn off power to your appliance, you must unplug the power cord from the wall outlet.

Temperature Adjustment

Adjust the temperature setting gradually: adjust the knob in small increments, allowing the temperature to stabilize.

- For colder temperatures, adjust the control toward **Coldest**.
- For warmer temperatures, adjust the control toward **Cold**.

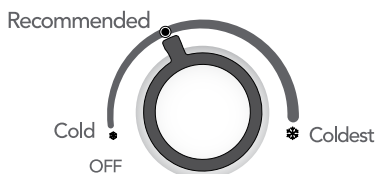

Appliance Control

Sabbath Mode

The Sabbath Mode is a feature that disables portions of the appliance and its controls in accordance with observance of the weekly Sabbath and religious holidays within the Orthodox Jewish community. The Sabbath Mode disables the appliance control.

NOTE

The temperature setting is not affected by the Sabbath Mode.

To enter Sabbath Mode

Turn the appliance control from **OFF** to **Recommended** and back 3 times within 15 seconds. Wait for the interior light to blink Off and On at **Recommended**. After the third time, the light remains off indicating the unit is in Sabbath mode. Set the appliance control to the desired temperature setting.

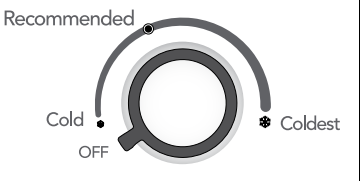
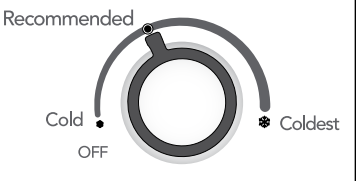
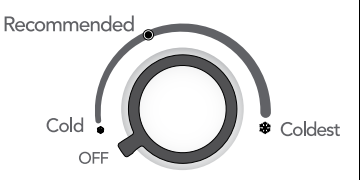
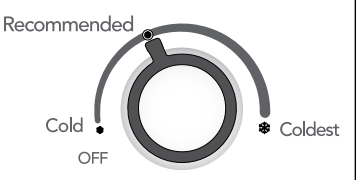
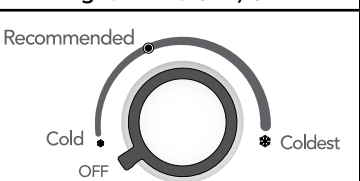
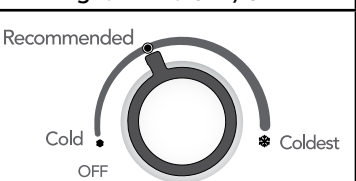
1		
	No Change	Light Blinks OFF/ON
2		
	Light Blinks OFF/ON	Light Blinks OFF/ON
3		
	Light Blinks OFF/ON	Light is OFF Unit is in Sabbath Mode

NOTE

While in Sabbath Mode, the lights will not work until you deactivate Sabbath Mode.

The appliance stays in Sabbath Mode after power failure recovery. You must deactivate it with the appliance control.

To exit Sabbath Mode

Turn the appliance control **OFF** and wait for 5 seconds before returning it to your desired temperature setting.

IMPORTANT

When exiting Sabbath Mode, be sure to turn the appliance control to your desired temperature setting; otherwise, the unit will not turn ON.

 For further assistance, guidelines for proper use and a complete list of models with the Sabbath feature, please visit star-k.org.

14 STORAGE FEATURES

Shelves

Easily adjust appliance shelves to suit individual needs. Before adjusting the shelves, remove all food.

To adjust shelves, lift the front of the shelf and pull forward.

To replace shelves, insert the rear of the shelf into any pair of shelf rails and carefully push the shelf back into position, making sure the shelf clips go in the notch in the liner.

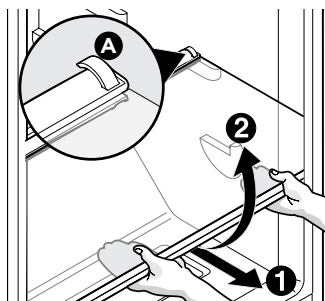

Glass Shelf

Door Storage

Door bins and shelves conveniently store jars, bottles, and cans. You can quickly select frequently used items.

To remove the door bin:

1. Push in on each side of the door bin to release it from the locking tabs.
2. Lift up on the bin and pull it straight out.

To install the door bins:

1. Push the bin back and down into the locking tabs.
2. The bin sides will lock into the tabs.

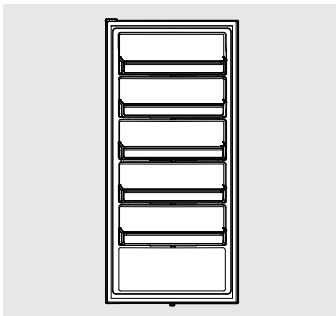

Freezer Basket

The freezer basket is ideal for large items or items that do not store well on the shelves.

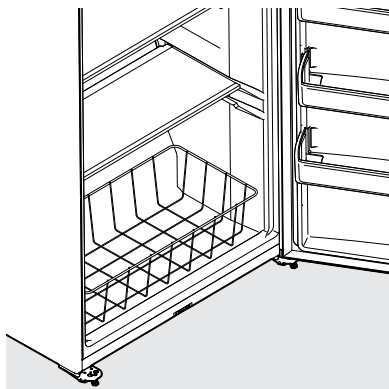

IMPORTANT

Do not fill the basket above the top edge, this will impact the air flow performance.

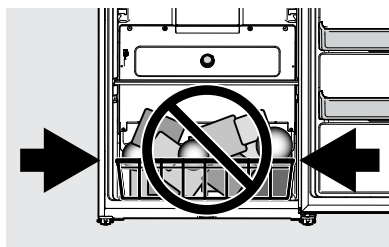

Protecting your investment

Keeping your appliance clean maintains appearance and prevents odor build-up. Wipe up any spills immediately and clean the appliance at least twice a year. When cleaning, take the following precautions:

- Always unplug the electrical power cord from the wall outlet before cleaning.
- Never use CHLORIDE or cleaners with bleach to clean stainless steel.
- Do not wash any removable parts in a dishwasher.
- Remove adhesive labels by hand. Do not use razor blades or other sharp instruments which can scratch the appliance surface.
- Do not remove the serial plate.

Do not use abrasive cleaners such as window sprays, scouring cleansers, brushes, flammable fluids, cleaning waxes, concentrated detergents, bleaches or cleansers containing petroleum products on plastic parts, interior doors, gaskets or cabinet liners. Do not use paper towels, metallic scouring pads, or other abrasive cleaning materials or strong alkaline solutions.



NOTE

If you set your temperature controls to turn off cooling, power to lights and other electrical components will continue until you unplug the power cord from the wall outlet.



CAUTION

- Pull the appliance straight out to move it. Shifting it from side to side may damage flooring.
- Damp objects stick to cold metal surfaces. Do not touch refrigerated surfaces with wet or damp hands.



CAUTION

Damp objects stick to cold metal surfaces. Do not touch interior metal surfaces with wet or damp hands.

Some upright freezers are frost-free and defrost automatically, but should be cleaned occasionally.

16

CARE AND CLEANING

Care & Cleaning Tips		
Part	What To Use	Tips and Precautions
Interior & Door Liner	<ul style="list-style-type: none">• Soap and water• Baking soda and water	Use 2 tbsp of baking soda in 1 qt of warm water. Be sure to wring excess water out of sponge or cloth before cleaning around controls, light bulb or any electrical part.
Door Gasket	<ul style="list-style-type: none">• Soap and water	Wipe gaskets with a clean soft cloth.
Exterior	<ul style="list-style-type: none">• Soap and water	Never use CHLORIDE or cleaners with bleach to clean stainless steel. NOTE: Always clean, wipe and dry with the grain to prevent scratching. Wash the rest of the cabinet with warm water and mild liquid detergent. Rinse well, and wipe dry with a clean soft cloth.
Replacing Light Bulbs	<ul style="list-style-type: none">• Unplug appliance• Wear gloves• Remove light cover• Replace old bulb• Replace light cover• Plug in the appliance	CAUTION: Wear gloves when replacing AC LED light bulbs to avoid getting cut. Use same wattage when replacing bulb. CAUTION: Use only a 5-watt or less AC LED light bulb.

Let us help you troubleshoot your concern! This section will help you with common issues. If you need us, visit our website, chat with an agent, or call us. We may be able to help you avoid a service visit. If you do need service, we can get that started for you!

1-800-374-4432 (United States)

Frigidaire.com

1-800-265-8352 (Canada)

Frigidaire.ca

Common Occurrences	Before calling for service, review this list. It may save you time and expense. This list includes common occurrences that are not the result of defective workmanship or materials in this appliance.
Appliance does not run.	<ul style="list-style-type: none"> • Ensure plug is tightly pushed into electrical outlet. • Check/replace fuse with a 15-amp time-delay fuse. Reset circuit breaker. • The appliance control is turned to OFF. • Appliance may be in defrost cycle. Wait 20 minutes and check again.
Appliance temperature is unsatisfactory.	<ul style="list-style-type: none"> • Check freezer temperatures and adjust the temperature control as needed.
Appliance temperature is warmer than preferred.	<ul style="list-style-type: none"> • Set control to a colder setting until appliance temperature is satisfactory. Allow 24 hours for the temperature to stabilize.
Appliance is noisy or vibrates.	<ul style="list-style-type: none"> • The cabinet is not level. • Adjust the anti-tip bracket. See Setting the anti-tip bracket in the INSTALLATION section. • Floor is weak.
Odors in appliance.	<ul style="list-style-type: none"> • Interior needs to be cleaned. • Foods that produce odors should be covered or wrapped.
Cabinet light not working.	<ul style="list-style-type: none"> • Replace AC LED light bulb. Caution: Use only a 5-Watt AC LED light bulb. • Ensure plug is tightly pushed into electrical outlet. • Refer to Sabbath Mode according to your model.

18 LIMITED WARRANTY

Your appliance is covered by a one year limited warranty. For one year from your date of delivery, Electrolux will pay all costs for repairing or replacing any parts of this appliance that prove to be defective in materials or workmanship when such appliance is installed, used and maintained in accordance with the provided instructions.

Exclusions

This warranty does not cover the following:

1. Products with original serial numbers that have been removed, altered or cannot be readily determined.
2. Product that has been transferred from its original owner to another party or removed outside the USA or Canada.
3. Rust on the interior or exterior of the unit.
4. Products purchased "as-is" are not covered by this warranty.
5. Food loss due to any refrigerator or freezer failures.
6. Products used in a commercial setting.
7. Service calls which do not involve malfunction or defects in materials or workmanship, or for appliances not in ordinary household use or used other than in accordance with the provided instructions.
8. Service calls to correct the installation of your appliance or to instruct you how to use your appliance.
9. Expenses for making the appliance accessible for servicing, such as removal of trim, cupboards, shelves, etc., which are not a part of the appliance when it is shipped from the factory.
10. Service calls to repair or replace appliance light bulbs, air filters, water filters, other consumables, or knobs, handles, or other cosmetic parts.
11. Surcharges including, but not limited to, any after hour, weekend, or holiday service calls, tolls, ferry trip charges, or mileage expense for service calls to remote areas, including the state of Alaska.
12. Damages to the finish of appliance or home incurred during installation, including but not limited to floors, cabinets, walls, etc.
13. Damages caused by: services performed by unauthorized service companies; use of parts other than genuine Electrolux parts or parts obtained from persons other than authorized service companies; or external causes such as abuse, misuse, inadequate power supply, accidents, fires, or acts of God.

DISCLAIMER OF IMPLIED WARRANTIES; LIMITATION OF REMEDIES

CUSTOMER'S SOLE AND EXCLUSIVE REMEDY UNDER THIS LIMITED WARRANTY SHALL BE PRODUCT REPAIR OR REPLACEMENT AS PROVIDED HEREIN. CLAIMS BASED ON IMPLIED WARRANTIES, INCLUDING WARRANTIES OF MERCHANTABILITY OR FITNESS FOR A PARTICULAR PURPOSE, ARE LIMITED TO ONE YEAR OR THE SHORTEST PERIOD ALLOWED BY LAW, BUT NOT LESS THAN ONE YEAR. ELECTROLUX SHALL NOT BE LIABLE FOR CONSEQUENTIAL OR INCIDENTAL DAMAGES SUCH AS PROPERTY DAMAGE AND INCIDENTAL EXPENSES RESULTING FROM ANY BREACH OF THIS WRITTEN LIMITED WARRANTY OR ANY IMPLIED WARRANTY. SOME STATES AND PROVINCES DO NOT ALLOW THE EXCLUSION OR LIMITATION OF INCIDENTAL OR CONSEQUENTIAL DAMAGES, OR LIMITATIONS ON THE DURATION OF IMPLIED WARRANTIES, SO THESE LIMITATIONS OR EXCLUSIONS MAY NOT APPLY TO YOU. THIS WRITTEN WARRANTY GIVES YOU SPECIFIC LEGAL RIGHTS. YOU MAY ALSO HAVE OTHER RIGHTS THAT VARY FROM STATE TO STATE.

If You Need Service

Keep your receipt, delivery slip, or some other appropriate payment record to establish the warranty period should service be required. If service is performed, it is in your best interest to obtain and keep all receipts. Service under this warranty must be obtained by contacting Electrolux at the addresses or phone numbers below.

This warranty only applies in the USA and Canada. In the USA, your appliance is warranted by Electrolux Major Appliances North America, a division of Electrolux Home Products, Inc. In Canada, your appliance is warranted by Electrolux Canada Corp. Electrolux authorizes no person to change or add to any obligations under this warranty. Obligations for service and parts under this warranty must be performed by Electrolux or an authorized service company. Product features or specifications as described or illustrated are subject to change without notice.

USA
1-800-374-4432
Frigidaire
10200 David Taylor Drive
Charlotte, NC 28262



Electrolux

Canada
1.800.265.8352
Electrolux Canada Corp.
5855 Terry Fox Way
Mississauga, Ontario, Canada
L5V 3E4

FRIGIDAIRE®

welcome **home**

Our home is your home. Visit us if you need help with any of these things:



owner support



accessories



service



registration

(See your registration card for more information.)

Frigidaire.com
1-800-374-4432

Frigidaire.ca
1-800-265-8352



Congélateur

utilisation et entretien

Introduction.....	2	Commandes et réglages	12
Information importante concernant la sécurité.....	3	Caractéristiques de rangement	14
Caractéristiques.....	6	Entretien et nettoyage	15
Installation	7	Dépannage	17
Retrait/inversion de la porte	8	Garantie limitée.....	18

Bienvenue dans notre **famille**

Merci d'accueillir Frigidaire chez vous! Nous voyons votre achat comme le début d'une longue relation entre nous.

Le présent guide est votre ressource pour l'utilisation et l'entretien de votre produit. Veuillez le lire avant d'utiliser votre appareil. Gardez-le à portée de la main pour vous y référer rapidement. Si quelque chose semble mal aller, la section dépannage vous aidera à régler des problèmes courants.

Vous trouverez à l'adresse Frigidaire.com des FAQ, des conseils utiles, des vidéos, des produits de nettoyage et des accessoires pour la cuisine et la maison.

Nous sommes là pour vous! Visitez notre site Web, clavardez avec un agent ou appelez-nous si vous avez besoin d'aide. Cela pourrait vous éviter une visite à domicile. Mais si une visite est nécessaire pour une réparation ou pour l'entretien, nous pouvons démarrer le processus pour vous.

Officialisons le tout! N'oubliez pas d'enregistrer votre produit.

Conservez les renseignements sur votre produit ici pour les retrouver facilement.

Numéro de modèle _____

Numéro de série _____

Date d'achat _____

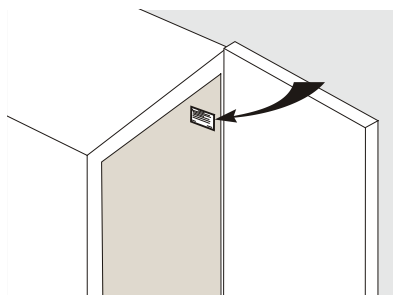

Emplacement de la plaque de série



Liste de vérification pour l'installation

Portes

- La porte se ferme hermétiquement sur l'appareil de tous les côtés
- La porte est de niveau d'un côté à l'autre sur le dessus

Mise de niveau

- L'appareil est de niveau d'un côté à l'autre et incliné $\frac{1}{4}$ " de 6 mm de l'avant vers l'arrière.
- Les quatre coins de l'appareil reposent fermement sur le plancher
- Support anti-basculement à l'avant (des deux côtés)

Alimentation électrique

- Le système électrique de la maison est sous tension
- L'appareil est branché

Vérifications finales

- Le matériel d'expédition a été enlevé
- La carte d'enregistrement a été envoyée



AVERTISSEMENT

Veillez lire ces instructions au complet avant d'utiliser l'appareil.

Définitions relatives à la sécurité

 Voici le symbole d'alerte de sécurité. Il sert à avertir de risques potentiels de blessures corporelles. Respectez toutes les consignes de sécurité qui suivent ce symbole afin d'éviter les blessures ou la mort.



DANGER

La mention DANGER indique un danger imminent qui causera la mort ou des blessures graves s'il n'est pas évité.



AVERTISSEMENT

La mention AVERTISSEMENT indique une situation potentiellement dangereuse qui, si elle n'est pas évitée, peut entraîner des blessures graves ou la mort.



PRUDENCE

La mention PRUDENCE indique une situation potentiellement dangereuse qui, si elle n'est pas évitée, risque de causer des blessures mineures ou moyennement graves.



IMPORTANT

La mention IMPORTANT indique des renseignements (sur l'installation, le fonctionnement ou l'entretien) qui sont importants mais qui ne sont pas associés à des dangers.



DANGER



DANGER Danger d'incendie ou d'explosion. Réfrigérant inflammable. Ne pas utiliser d'appareils mécaniques pour dégivrer le réfrigérateur. Ne perforez pas les tubes de réfrigérant.

DANGER Risque d'incendie ou d'explosion. Utilisez un frigorigène inflammable. Doit être réparé uniquement par du personnel d'entretien dûment formé. Utilisez uniquement des pièces de rechange autorisées. Tout équipement de réparation utilisé doit être conçu pour les frigorigènes inflammables. Suivez toutes les directives du fabricant pour les réparations. Ne perforez pas les conduites de frigorigène.



PRUDENCE



PRUDENCE Risque d'incendie ou d'explosion. Mettez le réfrigérateur au rebut de façon adéquate, en respectant les réglementations en vigueur. Utilisez un frigorigène inflammable.

PRUDENCE Danger d'incendie ou d'explosion dus à la perforation de la tuyauterie de réfrigérant. Suivez attentivement les consignes de manutention. Réfrigérant inflammable.



AVERTISSEMENT

**UNIQUEMENT POUR LES RÉSIDENTS
DE LA CALIFORNIE**
Cancer et risques pour l'appareil reproducteur
www.P65Warnings.ca.gov

Consignes de sécurité

- N'entreposez PAS et n'utilisez pas d'essence ni aucun autre liquide inflammable dans cet appareil ou à proximité de celui-ci. Lisez les étiquettes d'avertissement du produit concernant l'inflammabilité et autres dangers.
- N'entreposez PAS de substances explosives telles que des aérosols à gaz propulseur inflammable dans cet appareil.
- NE faites PAS fonctionner l'appareil en présence de vapeurs explosives.
- Évitez tout contact avec les pièces mobiles de la machine à glaçons automatique.
- Enlevez toutes les agrafes de l'emballage en carton. Les agrafes peuvent causer de graves coupures et endommager les finis si elles entrent en contact avec d'autres appareils électroménagers ou meubles.



AVERTISSEMENT

N'utilisez pas d'appareils électriques dans les compartiments de rangement des aliments à l'intérieur de l'appareil, à moins qu'ils ne soient du type recommandé par le fabricant.

Sécurité des enfants

Cet appareil n'est pas conçu pour être utilisé par des personnes (notamment les enfants) inexpérimentées ou dont les capacités physiques, sensorielles ou mentales sont réduites, sauf si celles-ci sont sous la surveillance ou ont reçu les instructions d'utilisation appropriées de la personne responsable de leur sécurité.

Détruisez ou recyclez le carton, les sacs en plastique et tout autre matériau d'emballage externe immédiatement après avoir déballé le réfrigérateur. Les enfants ne doivent **JAMAIS** jouer avec ces articles. Les boîtes de carton recouvertes de tapis, d'un couvre-lit, de feuilles de plastique ou de pellicule étirable peuvent se transformer en chambres hermétiques et rapidement causer la suffocation.

Mise au rebut appropriée de votre appareil

Risque d'enfermement d'enfant

Les risques d'enfermement et de suffocation d'enfant ne sont pas choses du passé. Les appareils électroménagers abandonnés ou mis au rebut sont dangereux, même si ce n'est « que pour quelques jours ». Si vous désirez vous défaire de votre vieil appareil électroménager, veuillez suivre les instructions ci-dessous afin d'aider à prévenir les accidents.

Nous encourageons fortement le recyclage et la mise au rebut responsables des appareils électroménagers. Vérifiez auprès de votre entreprise de services publics ou visitez le site energystar.gov/recycle pour de plus amples renseignements sur le recyclage de votre vieil électroménager.

Avant de mettre votre vieil appareil électroménager au rebut :

- Enlevez la porte.
- Laissez les tablettes en place pour que les enfants ne puissent pas grimper facilement à l'intérieur.
- Faites retirer le fluide frigorigène par un technicien qualifié.

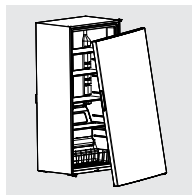

IMPORTANT

Mise au rebut de CFC/HCFC

Votre vieil appareil électroménager peut être doté d'un système de réfrigération utilisant des CFC ou des HCFC (chlorofluorocarbures ou hydrochlorofluorocarbures). Les CFC et les HCFC sont estimés nuisibles à la couche d'ozone de la stratosphère s'ils sont relâchés dans l'atmosphère. D'autres frigorigènes peuvent aussi causer des dommages environnementaux s'ils sont relâchés dans l'atmosphère.

Si vous jetez votre vieil appareil électroménager, faites-en retirer le frigorigène par un technicien qualifié. Si vous relâchez intentionnellement du frigorigène, vous exposez à des amendes et des peines d'emprisonnement en vertu de dispositions des lois environnementales.



AVERTISSEMENT

Vous devez suivre ces directives pour que les mécanismes de sécurité de cet appareil fonctionnent correctement.

Information concernant l'électricité

- L'appareil doit être branché seul sur sa propre prise électrique de 115 V CA, 60 Hz, 15 A. Le cordon d'alimentation de l'appareil est muni d'une fiche à 3 broches avec mise à la terre servant à vous protéger contre les chocs électriques. Branchez-le directement dans une prise électrique à 3 broches avec mise à la terre. Installez la prise murale conformément aux codes et règlements locaux. Consultez un électricien qualifié. Évitez de brancher l'appareil à un circuit muni d'un disjoncteur de fuite à la terre (GFI). N'utilisez pas de rallonge électrique ni de fiche d'adaptation.
- Si le cordon d'alimentation est endommagé, faites-le remplacer par un technicien de service autorisé afin d'éviter tout danger.
- Ne débranchez jamais l'appareil en tirant sur le cordon d'alimentation. Tenez fermement la fiche et tirez-la en ligne droite hors de la prise électrique pour éviter d'endommager le cordon d'alimentation.
- Pour éviter les chocs électriques, débranchez l'appareil avant de le nettoyer ou de remplacer une ampoule à DEL c.a. Utilisez uniquement une ampoule à DEL c.a. de 5 watts ou moins.
- Une variation de tension de 10 % ou plus risque de nuire au rendement de l'appareil. Le fait de faire fonctionner l'appareil avec une alimentation insuffisante peut endommager le compresseur. De tels dommages ne sont pas couverts par votre garantie.
- Afin d'éviter que l'appareil ne soit accidentellement mis hors tension, ne le branchez pas dans une prise commandée par un interrupteur à cordelette ou un interrupteur mural.



IMPORTANT

Le fait de tourner les commandes de l'appareil à **OFF** désactive le système de refroidissement mais ne coupe pas l'alimentation de l'ampoule ni des autres composants électriques. Pour couper l'alimentation de votre appareil, vous devez débrancher le cordon d'alimentation de la prise murale.

Prise avec mise à la terre



Ne coupez pas, n'enlevez pas et ne mettez pas hors circuit la broche de mise à la terre de cette fiche.



Cordon électrique muni d'une fiche à trois broches avec mise à la terre

6

CARACTÉRISTIQUES

* Les caractéristiques peuvent varier selon le modèle

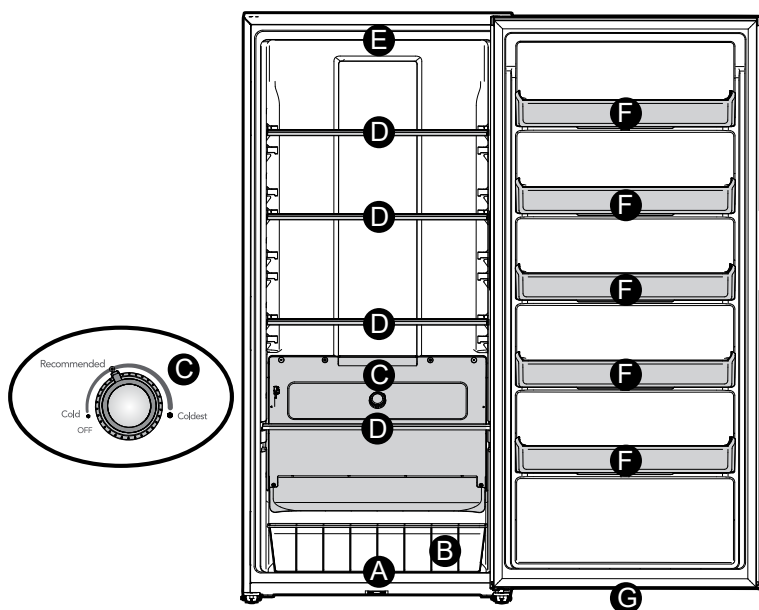

A	Interrupteur de porte magnétique
*B	Panier de congélateur
C	Contrôle des appareils (interne)
*D	Tablette du congélateur

E	Ampoule à DEL c.a. de 5 watts
*F	Balconnets fixes de porte
G	Aimant (capteur de porte ouverte)

➔ IMPORTANT

Nettoyage de votre appareil

Éliminez tout résidu de ruban et de colle des surfaces de l'appareil avant de le mettre en marche. Frottez l'adhésif avec vos doigts enduits d'un peu de savon à vaisselle. Rincez à l'eau tiède et essuyez avec un linge doux.

N'utilisez pas d'instruments pointus, d'alcool à friction, de liquides inflammables ni de nettoyeurs abrasifs pour enlever le ruban ou la colle. Ces produits peuvent endommager la surface de votre appareil.

Après avoir enlevé tout l'emballage, nettoyez l'intérieur de votre appareil avant de l'utiliser. Consultez la section **ENTRETIEN ET NETTOYAGE** de ce guide.

Il y a des renseignements importants à propos du nettoyage des couvercles et tablettes de verre dans la section **CARACTÉRISTIQUES DE RANGEMENT** de ce guide.

Ce manuel d'utilisation et d'entretien contient des instructions d'utilisation générale propres à votre modèle. Utilisez l'appareil uniquement selon les instructions de ce Manuel d'utilisation et d'entretien. Avant de mettre l'appareil en marche, suivez ces premières étapes importantes.

Emplacement



AVERTISSEMENT

Cet appareil est destiné à un usage domestique et à d'autres applications intérieures similaires, comme :

- Cuisine/cuisinette
- Garde-manger
- Sous-sol
- Garage fermé
- Autres environnements résidentiels intérieurs.

- Choisissez un emplacement près d'une prise avec mise à la terre. N'utilisez pas de rallonge électrique ou de fiche d'adaptation.
- Si possible, installez l'appareil à l'abri de la lumière directe du soleil, loin de la cuisinière, du lave-vaisselle et de toute autre source de chaleur.
- Installez l'appareil sur un plancher de niveau et assez solide pour supporter l'appareil une fois plein.



AVERTISSEMENT

N'INSTALLEZ PAS l'appareil à un endroit où la température pourrait descendre sous -18 °C (0 °F) ou s'élever à plus de 43 °C (110 °F). Le compresseur ne pourrait pas maintenir une température appropriée à l'intérieur de l'appareil.



ATTENTION

N'obstruez pas la partie inférieure avant de votre appareil. Une circulation d'air suffisante est essentielle pour le bon fonctionnement de votre appareil.



AVERTISSEMENT

Installation

Prévoyez les dégagements suivants pour une installation plus facile, une circulation d'air appropriée et pour la tuyauterie et les raccordements électriques

Côtés et dessus $\frac{3}{8}$ po. (10 mm)

Arrière 1 po. (25 mm)



REMARQUE

Si votre appareil est placé avec le côté charnières contre un mur, vous devez prévoir de l'espace additionnel pour que la porte puisse ouvrir plus grand.

Directives pour le positionnement final de votre appareil :

- Les 4 coins de l'appareil doivent reposer fermement sur le plancher.
- L'appareil doit être de niveau à l'avant et à l'arrière.
- La porte devrait être de niveau.

Réglage du support anti-basculement :

Certains modèles sont dotés d'un support anti-basculement. Les supports anti-basculement se trouvent dans les coins inférieurs avant de l'appareil. Abaissez les dispositifs anti-basculement des deux côtés dans le sens des aiguilles d'une montre jusqu'à ce qu'ils touchent le sol. Ne soulevez pas l'appareil.

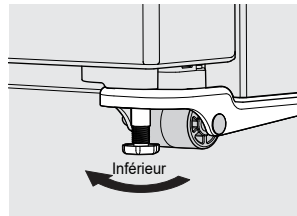

Support anti-basculement



AVERTISSEMENT



Le dispositif anti-basculement doit être installé en suivant les instructions de votre guide d'utilisation et d'entretien. Le non-respect de cette consigne peut entraîner des lésions corporelles.

8

RETRAIT/INVERSION DE LA PORTE

Outils nécessaires :

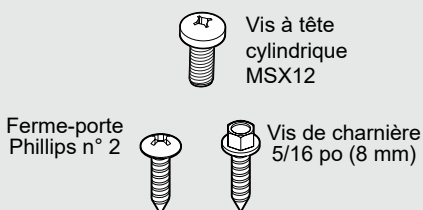
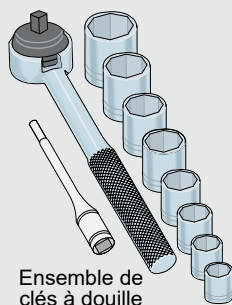
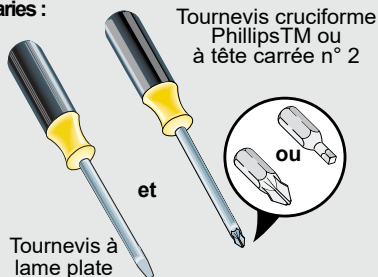

REMARQUE

Vous pouvez inverser le sens d'ouverture des portes de votre appareil, de gauche à droite ou de droite à gauche, en déplaçant les charnières de l'autre côté. Une personne qualifiée doit inverser l'ouverture de la porte.

IMPORTANT

Avant de commencer, tournez la commande de température de l'appareil à OFF et débranchez le cordon d'alimentation de la prise murale. Retirez tous les aliments des tablettes de la porte.

1. Débranchez votre congélateur.
2. Retirez les 3 vis de la charnière du haut à l'aide d'un tournevis Phillips™ ou d'une clé de 5/16 po. Mettez la charnière et les vis de côté (figure 1).

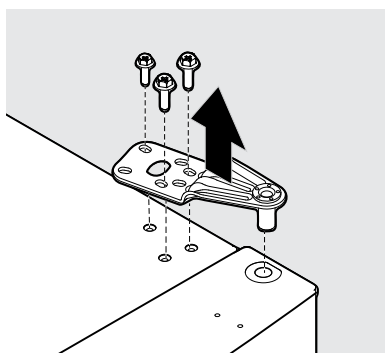

Figure 1

- À l'aide d'un tournevis à tête plate, faites délicatement levier pour extraire le palier de la charnière du haut de la porte du congélateur (figure 2A).
- Installez le palier de la charnière de l'autre côté de la porte (figure 2B). Retirez la porte de l'appareil en la soulevant.

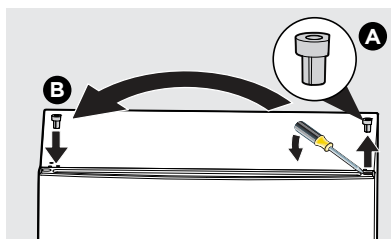

Figure 2



REMARQUE

Placez la porte sur une surface rembourrée pour éviter de l'endommager.

- Renversez la porte pour accéder au dessous. À l'aide d'un tournevis Phillips™, retirez les vis du palier de la charnière et du fermoir de porte (figure 3A).
- À l'aide d'un tournevis à tête plate, faites délicatement levier pour extraire l'ensemble fermoir/palier de la porte (figure 3B).
- Séparez le fermoir de porte et le palier de charnière (figure 3C).
- Renversez le fermoir de porte sur 180° et réinstallez le fermoir sur le palier de charnière (figure 3D).
- À l'aide d'un tournevis Phillips™, fixez l'ensemble fermoir de porte/palier de l'autre côté de la porte (figure 3E).

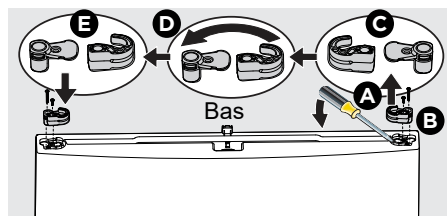
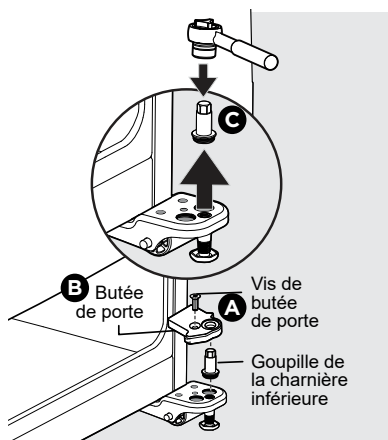

Figure 3

10 RETRAIT/INVERSION DE LA PORTE

10. À l'aide d'un tournevis Phillips,™ retirez la vis de l'arrêt de porte (voir figure 4A).
11. À l'aide d'un tournevis à tête plate, faites délicatement levier pour extraire l'arrêt de porte de la goupille de la charnière du bas (voir figure 4B).
12. A l'aide d'un cliquet avec une douille de 12 mm, retirer l'axe de la charnière inférieure (voir figure 4C).



13. Réinstallez l'axe de charnière dans le trou et serrez avec un cliquet et un douille de 12 mm (voir figure 5A).
14. Renversez l'arrêt de porte sur 180° (voir figure 5B) et réinstallez-le sur la charnière de l'autre côté par-dessus la goupille de charnière (voir figure 5C).

Avec l'aide d'une autre personne, inclinez l'appareil vers l'arrière pour accéder à la charnière inférieure. Desserrez légèrement les vis de la charnière. retournez la butée de porte et placez-la sur la charnière inférieure, en effectuant des ajustements jusqu'à ce que la butée affleure contre l'unité. Serrez toutes les vis. (Voir Figure 6)

15. Fixez l'arrêt de porte à l'aide d'une vis (voir figure 5D).

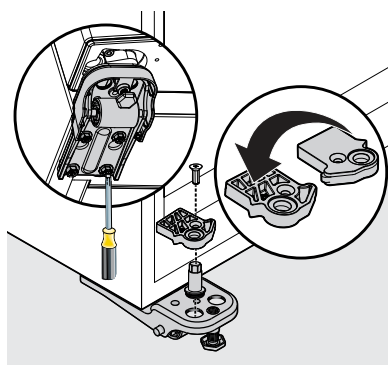
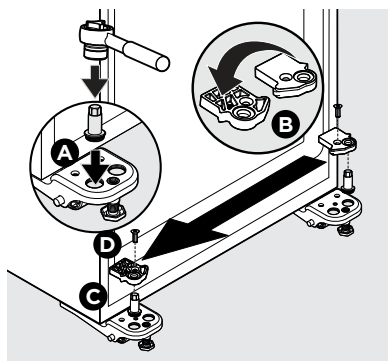

16. Faites glisser la goupille de la charnière du bas à 90° sur la carrosserie du congélateur et fermez la porte (voir figure 7).

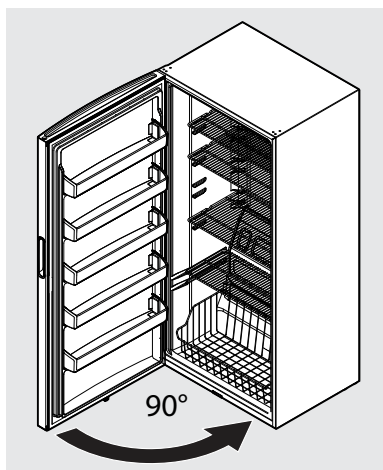

Figure 7

17. À l'aide d'un tournevis Phillips™ ou d'une clé 5/16", fixez la charnière supérieure à l'aide de trois vis 5/16". (voir Figure 8).
18. Rebranchez le cordon d'alimentation du congélateur dans la prise de courant, puis tournez la commande de température au réglage **Recommended** (recommandé).

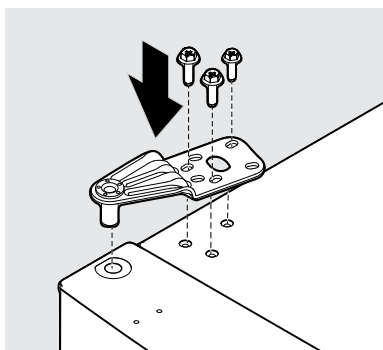

Figure 8

Période de refroidissement

Pour la sécurité alimentaire, faites fonctionner l'appareil avec les portes fermées au moins 8 heures avant d'y placer de la nourriture.

Commande de l'appareil



REMARQUE

Lors de la première mise en marche de l'appareil, réglez la commande de l'appareil sur **Recommended** (recommandé). Après 24 heures, ajustez les commandes si nécessaire.



IMPORTANT

Le réglage de la commande de l'appareil sur OFF (arrêt) éteint le compresseur et empêche l'appareil de refroidir, mais ne coupe pas l'alimentation de l'ampoule et des autres composants électriques. Pour couper l'alimentation de votre appareil, vous devez débrancher le cordon d'alimentation de la prise murale.

Réglage de la température

Ajustez progressivement la température : ajustez le bouton par petits incréments, permettant à la température de se stabiliser.

- Pour des températures plus froides, réglez la commande sur la position la **Coldest** (plus froide).
- Pour des températures plus chaudes, réglez la commande vers **Cold** (froide).

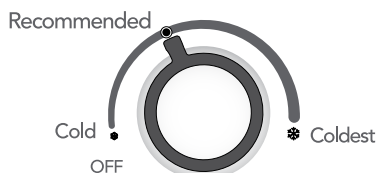

Contrôle des appareils

Sabbath Mode (Mode Sabbat)

Le mode Sabbat est une fonctionnalité qui désactive certaines parties de l'appareil et ses commandes conformément au respect du sabbat hebdomadaire et des fêtes religieuses au sein de la communauté juive orthodoxe. Le mode Sabbat désactive le contrôle de l'appareil. le mode Sabbat.



REMARQUE

Le réglage de la température n'est pas affecté par le mode Sabbat.

Pour accéder au mode Sabbat

Tournez la commande de l'appareil de **OFF** à **Recommended** Recommandé et inversement 3 fois en 15 secondes. Attendez que l'éclairage intérieur s'éteigne et s'allume à la fréquence **Recommended**. Après la troisième fois, le voyant reste éteint, indiquant que l'appareil est en mode Sabbat. Réglez la commande de l'appareil sur le réglage de température souhaité.

1		
	Pas de changement	Le voyant clignote éteint/allumé
2		
	Le voyant clignote éteint/allumé	Le voyant clignote éteint/allumé
3		
	Le voyant clignote éteint/allumé	La lumière est éteinte L'unité est en mode Sabbat



REMARQUE

En mode Sabbat, les lumières ne fonctionneront pas tant que vous n'aurez pas désactivé Mode Sabbat.

L'appareil reste en mode Sabbat après la récupération après une panne de courant. Vous devez désactiver-le avec la commande de l'appareil.

Pour quitter le mode Sabbat

Éteignez la commande de l'appareil et attendez 5 secondes avant de la remettre au réglage de température souhaité.



IMPORTANT

Lorsque vous quittez le mode Sabbat, assurez-vous de tourner la commande de l'appareil sur le réglage de température souhaité ; sinon, l'appareil ne s'allumera pas.



Pour obtenir de l'aide, des indications pour une utilisation appropriée et une liste complète des modèles dotés de la fonction Sabbat, veuillez consulter le site star-k.org.

Étagères

Vous pouvez facilement régler la position des tablettes selon vos besoins. Avant de régler la position des tablettes, enlevez tous les aliments qui s'y trouvent.

Pour régler la position des tablettes, soulevez le devant et tirez-les vers l'avant.

Pour remettre les tablettes en place, insérez l'arrière de la tablette dans n'importe quelle paire de rails et poussez délicatement la tablette en place, en vous assurant que les agrafes de la tablette sont bien dans l'encoche de la paroi.

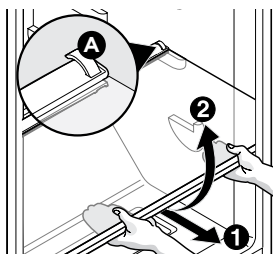

Tablette en verre

Rangement dans la porte

Les bacs et tablettes de porte sont pratiques pour ranger les pots, les bouteilles et les canettes. Ils permettent aussi d'accéder rapidement aux articles d'utilisation fréquente.

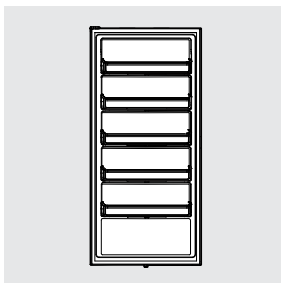

Pour retirer un balconnet de la porte :

1. Enfoncez les deux côtés du balconnet pour le dégager des onglets de verrouillage.
2. Soulevez le balconnet et extrayez-le en ligne droite.

Pour installer les balconnets de porte:

1. Poussez le balconnet vers l'arrière et vers le bas, dans les onglets de verrouillage.
2. Les côtés du balconnet s'enclenchent dans les onglets.

Panier du congélateur

Le panier du congélateur est idéal pour les articles de grande taille ou ceux qui ne se rangent pas facilement sur les tablettes.

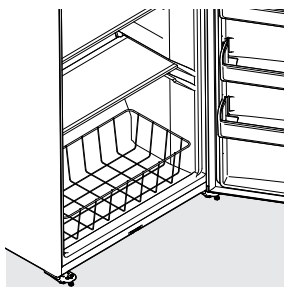

IMPORTANT

Ne remplissez pas le panier au-dessus du bord supérieur, cela aura un impact sur l'air performances de flux.

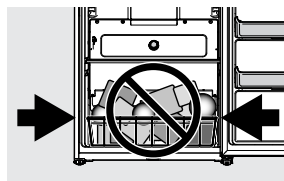

Pour protéger votre investissement

Gardez votre appareil propre pour préserver son apparence et empêcher l'accumulation d'odeurs. Essuyez immédiatement tout renversement et nettoyez l'appareil au moins deux fois par année. Lorsque vous effectuez ce nettoyage, prenez les précautions suivantes :

- Débranchez toujours le cordon d'alimentation de la prise murale avant le nettoyage.
- N'utilisez jamais de CHLORE ni de nettoyant avec javellisant pour nettoyer l'acier inoxydable.
- Ne lavez aucune des pièces amovibles dans le lave-vaisselle.
- Enlevez les étiquettes adhésives à la main. N'utilisez pas de lame de rasoir ou autre instrument pointu pouvant égratigner la surface de l'appareil.
- N'enlevez pas la plaque de numéro de série.

N'utilisez pas de nettoyant abrasif tel le nettoyant pour les vitres, de poudre à récurer, de brosse, de liquide inflammable, de cire nettoyante, de détersif concentré, de javellisant ni de nettoyant renfermant des produits à base de pétrole sur les pièces en plastique, les portes intérieures, les joints ou les revêtements de l'appareil. N'utilisez pas d'essuie-tout, de tampon à récurer métallique ou tout autre matériau de nettoyage abrasif ou ni de solution alcaline forte.



REMARQUE

Si vous réglez la commande de température pour qu'elle arrête le système de refroidissement, l'éclairage et les autres composants électriques continueront de fonctionner jusqu'à ce que vous débranchiez le cordon d'alimentation de la prise murale.



ATTENTION

- Lorsque vous déplacez l'appareil, tirez-le en ligne droite. Ne le faites pas osciller d'un côté à l'autre, car vous risqueriez d'endommager le plancher.
- Les objets humides collent aux surfaces froides. Ne touchez pas les surfaces froides de l'appareil avec les mains mouillées ou humides.



ATTENTION

Les objets humides collent aux surfaces de métal froides. Ne pas toucher aux surfaces de métal intérieures si vous avez les mains mouillées ou humides.

Certains congélateurs verticaux sont sans givre; ils se dégivrent automatiquement. Il faut néanmoins les nettoyer de temps à autre.

Conseils pour l'entretien et le nettoyage		
Pièce	Produits à utiliser	Conseils et précautions
Revêtement intérieur et de porte	<ul style="list-style-type: none"> • Savon et eau • Bicarbonate de soude et eau 	Utilisez 2 c. à table de bicarbonate de soude dans 1 litre d'eau chaude. Essorez bien l'eau de l'éponge ou du chiffon avant de nettoyer autour des commandes, de l'ampoule ou de toute pièce électrique.
Joint d'étanchéité de la porte	<ul style="list-style-type: none"> • Savon et eau 	Essuyez les joints avec un chiffon propre et doux.
Extérieur	<ul style="list-style-type: none"> • Savon et eau 	N'utilisez jamais de CHLORE ni de nettoyeur avec javellisant pour nettoyer l'acier inoxydable. REMARQUE : Nettoyez, essuyez et as-séchez toujours dans le sens des stries pour éviter les égratignures. Lavez le reste de l'appareil avec de l'eau chaude et un détergent liquide doux. Rincez bien et essuyez avec un linge doux et propre.
Remplacement des ampoules	<ul style="list-style-type: none"> • Débranchez l'appareil • Portez des gants • Enlevez le couvercle de l'ampoule • Changez l'ampoule • Remettez le couvercle en place • Rebranchez l'appareil 	ATTENTION : Portez des gants lorsque vous remplacez des ampoules à DEL c.a. pour éviter de vous couper. Utilisez une ampoule de même puissance pour le remplacement. ATTENTION : Utilisez uniquement une ampoule à DEL c.a. de 5 watts ou moins.

Laissez-nous vous aider à résoudre votre problème! Cette section vous aidera à régler des problèmes courants. Si vous avez besoin de nous, visitez notre site Web, clavardez avec un agent ou appelez-nous. Cela pourrait vous éviter une visite à domicile. Mais si une visite est nécessaire pour une réparation ou pour l'entretien, nous pouvons démarrer le processus pour vous.

1 800 374-4432 (États-Unis)
Frigidaire.com

1-800-265-8352 (Canada)
Frigidaire.ca

<p>Occurrences courantes</p>	<p>Avant de téléphoner pour obtenir des services, consultez cette liste. Cela peut vous sauver du temps et de l'argent. Cette liste comprend d'occurrences courantes qui ne sont pas le résultat d'un défaut de matériaux ou de fabrication de l'appareil.</p>
<p>L'appareil ne fonctionne pas.</p>	<ul style="list-style-type: none"> • Assurez-vous que la fiche est insérée à fond dans la prise de courant. • Vérifiez/remplacez le fusible avec un fusible à action retardée de 15 A. Réinitialisez le disjoncteur. • La commande de l'appareil est à « OFF ». • Un cycle de dégivrage peut être en cours. Attendez 20 secondes et vérifiez de nouveau.
<p>La température de l'appareil n'est pas correcte.</p>	<ul style="list-style-type: none"> • Vérifiez les températures du congélateur et servez-vous de la commande de température tel que requis.
<p>La température de l'appareil est plus élevée que celle souhaitée.</p>	<ul style="list-style-type: none"> • Réglez la commande à une température plus basse jusqu'à ce que la température de l'appareil soit satisfaisante. Attendez 24 heures pour permettre à la température de se stabiliser.
<p>L'appareil est bruyant ou il vibre.</p>	<ul style="list-style-type: none"> • L'appareil n'est pas de niveau. • Ajustez le support anti-basculement. Voir la rubrique « Réglage du support anti-basculement » dans la section INSTALLATION. • Le plancher est faible.
<p>Odeurs dans l'appareil.</p>	<ul style="list-style-type: none"> • L'intérieur doit être nettoyé. • Les aliments qui dégagent des odeurs doivent être couverts ou enveloppés.
<p>La lampe du congélateur ne fonctionne pas.</p>	<ul style="list-style-type: none"> • Remplacer l'ampoule CA à DEL. Prudence : Utiliser uniquement une ampoule CA à DEL de 5 W. • Assurez-vous que la fiche est insérée à fond dans la prise de courant. • Reportez-vous au mode Sabbat selon votre modèle.

Votre appareil est couvert par une garantie limitée d'un an. Pendant un an à compter de votre date de livraison, Electrolux assumera les coûts des réparations ou du remplacement des pièces de cet appareil si ce dernier présente un défaut de matériau ou de fabrication, à la condition que l'appareil soit installé, utilisé et entretenu selon les instructions fournies.

Exclusions

Cette garantie ne couvre pas ce qui suit :

1. Les produits dont le numéro de série original a été enlevé, modifié ou n'est pas facile à déterminer.
2. Les produits qui ont été transférés de leur propriétaire initial à une autre personne ou qui ne sont plus aux États-Unis ou au Canada.
3. La présence de rouille à l'intérieur ou à l'extérieur de l'appareil.
4. Les produits vendus « tels quels » ne sont pas couverts par cette garantie.
5. La perte de nourriture à la suite d'une défaillance du congélateur ou de tout appareil.
6. Les produits utilisés dans un établissement commercial.
7. Les appels de service après-vente qui ne concernent pas un mauvais fonctionnement, un défaut de matériau ou de fabrication ou pour les appareils qui ne font pas l'objet d'un usage domestique ou qui ne sont pas utilisés conformément aux instructions fournies.
8. Les appels de service après-vente pour corriger l'installation de l'appareil ou pour obtenir des instructions concernant son utilisation.
9. Les frais engagés pour accéder à des parties de l'appareil pour une réparation, par exemple, le retrait des garnitures, des armoires, des tablettes, etc., qui ne faisaient pas partie de l'appareil lorsqu'il a quitté l'usine.
10. Les appels de service après-vente pour réparer ou remplacer des ampoules, des filtres à air, des filtres à eau, d'autres matériaux jetables ou des boutons, des poignées ou d'autres pièces esthétiques.
11. Les frais supplémentaires incluant, sans s'y limiter, les appels de service après-vente en dehors des heures normales de bureau, en fin de semaine ou un jour férié, les droits de péage, les frais de traversier ou les frais de déplacement pour les appels de service après-vente en région éloignée, par exemple en Alaska.
12. Les dommages causés au fini de l'appareil ou à la maison pendant l'installation, y compris, sans s'y limiter, les planchers, les armoires, les murs, etc.
13. Les dommages causés par : des réparations faites par des techniciens non autorisés, l'utilisation de pièces autres que des pièces Electrolux d'origine ou de pièces qui n'ont pas été obtenues par l'entremise d'un réparateur autorisé ou des causes externes telles que l'usage abusif, le mauvais usage, l'emploi d'une alimentation électrique inadéquate, les accidents, les incendies ou les catastrophes naturelles.

AVERTISSEMENT CONCERNANT LES GARANTIES IMPLICITES; LIMITATIONS DES RECOURS

L'UNIQUE RECOURS DU CLIENT EN VERTU DE CETTE GARANTIE LIMITÉE EST LA RÉPARATION OU LE REMPLACEMENT DU PRODUIT AUX TERMES DE LA PRÉSENTE. LES RÉCLAMATIONS BASÉES SUR DES GARANTIES IMPLICITES, Y COMPRIS LES GARANTIES IMPLICITES DE QUALITÉ MARCHANDE OU D'ADEQUATION À UN USAGE PARTICULIER, SONT LIMITÉES À UN AN OU À LA PÉRIODE LA PLUS COURTE PERMISE PAR LA LOI, QUI NE DOIT PAS ÊTRE INFÉRIEURE À UN AN. ELECTROLUX NE POURRA ÊTRE TENUE RESPONSABLE DES DOMMAGES ACCESSOIRES OU INDIRECTS NI DES DOMMAGES MATÉRIELS ET DES DÉPENSES IMPRÉVUES RÉSULTANT D'UNE VIOLATION DE CETTE GARANTIE ÉCRITE OU DE TOUTE AUTRE GARANTIE IMPLICITE. CERTAINS ÉTATS ET CERTAINES PROVINCES NE PERMETTENT AUCUNE RESTRICTION OU EXEMPTION SUR LES DOMMAGES ACCESSOIRES OU INDIRECTS NI RESTRICTION SUR LES GARANTIES IMPLICITES. DANS CE CAS, CES LIMITATIONS OU EXCLUSIONS POURRAIENT NE PAS S'APPLIQUER À VOUS. CETTE GARANTIE ÉCRITE VOUS DONNE DES DROITS LÉGAUX PRÉCIS. IL SE PEUT QUE VOUS AYEZ D'AUTRES DROITS, QUI PEUVENT VARIER D'UN ÉTAT OU D'UNE PROVINCE À L'AUTRE.

Si vous avez besoin de service après-vente

Conservez votre reçu, votre bon de livraison ou une autre preuve valide de paiement pour établir la période de la garantie au cas où une réparation s'avérerait nécessaire. Si une réparation est effectuée, il est recommandé d'obtenir et de conserver tous les reçus. Le service après-vente en vertu de cette garantie doit être obtenu en communiquant avec Electrolux aux adresses ou numéros de téléphone ci-dessous.

Cette garantie n'est valide qu'aux États-Unis et au Canada. Aux États-Unis, votre appareil est garanti par Electrolux Major Appliances North America, une division d'Electrolux Home Products, Inc. Au Canada, votre appareil est garanti par Electrolux Canada Corp. Electrolux n'autorise personne à modifier les obligations contenues dans cette garantie ni d'y ajouter quelque élément que ce soit. Les obligations de cette garantie concernant la réparation et les pièces doivent être remplies par Electrolux ou par une compagnie de réparation autorisée. Les caractéristiques ou spécifications des produits décrites ou illustrées peuvent être modifiées sans préavis.

États-Unis
1-800-374-4432
Frigidaire
10200 David Taylor Drive
Charlotte, NC 28262



Electrolux

Canada
1.800.265.8352
Electrolux Canada Corp.
5855 Terry Fox Way
Mississauga, Ontario, Canada
L5V 3E4

FRIGIDAIRE®

Bienvenue au **foyer**

Notre foyer est votre foyer. Visitez-nous si vous avez besoin d'aide pour l'un des éléments suivants :



soutien des propriétaires



accessoires



service



enregistrement

(Voir votre carte d'enregistrement pour plus d'informations.)

Frigidaire.com
1-800-374-4432

Frigidaire.ca
1-800-265-8352